

Техническое описание системы мягкого закрывания MODUS D2 (без нижних роликов в комплекте)

Система мягкого закрывания MODUS D2 используется в дверях классических раздвижных систем MS 110, 120, 125C, 125, 125V, 130, 140, 145, 170, 155, 160, узких раздвижных систем MS 161, 162, 163, 164.

- Вес двери: до 35 кг.
- h двери = H проёма – 40 мм.

Рекомендуется использование системы в двухдверных шкафах.
На дверь шириной до 600 мм можно установить доводчик только в одну сторону, на дверь большей ширины – доводчик в обе стороны.

В комплект на 1 дверь входит:



доводчик (2 шт.)



улавливатель (2 шт.)



фиксатор (2 шт.)



фурнитура для установки

Схемы и порядок установки системы мягкого закрывания MODUS D2

Требования к проему: равенство диагоналей.

Рис. 1.

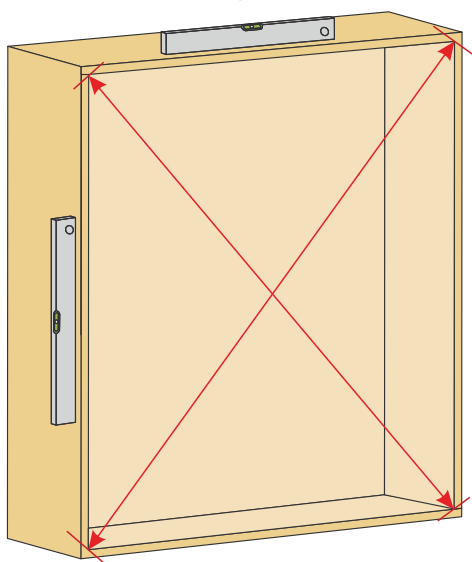

Расчет высоты двери относительно проема.

Рис. 2.

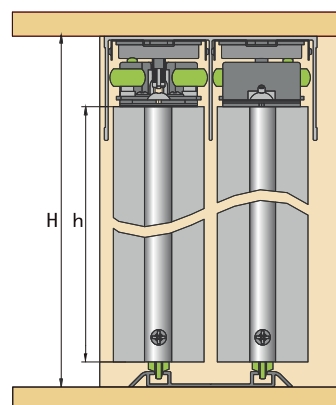

$$h \text{ (высота двери)} = H \text{ (высота проема)} - 40 \text{ мм}$$

Схема установки и размещения комплектующих

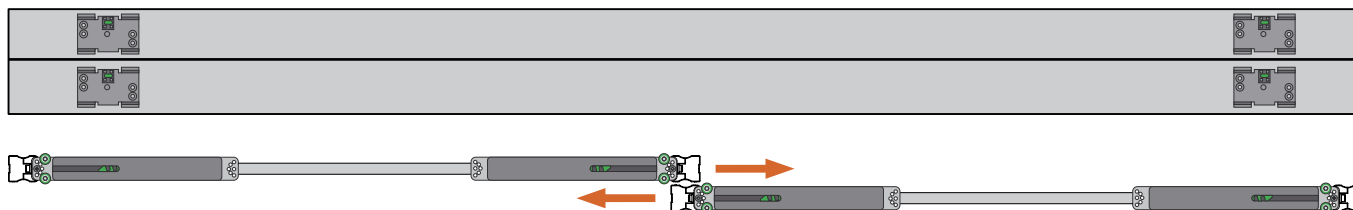

Порядок установки доводчиков на двери

- 1** Вставьте пластиковые фиксаторы в верхний горизонтальный профиль (1 фиксатор для 1 доводчика)

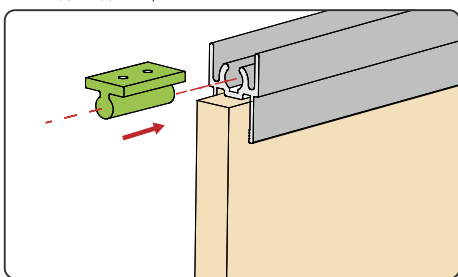

- 2** Зафиксируйте вертикальный профиль

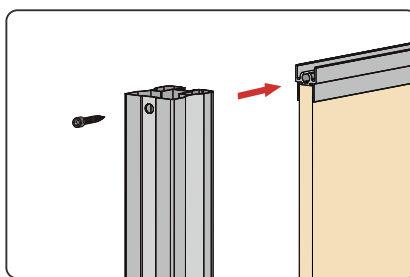

- 3** Установите доводчик

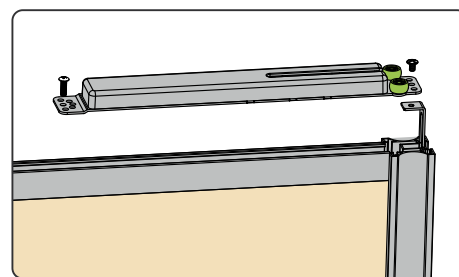

- 4** При использовании симметричного профиля придерживайтесь положения ноля при фиксации доводчика

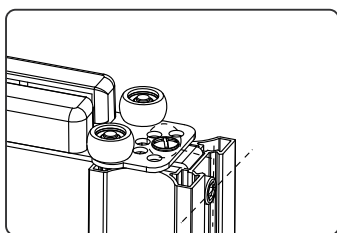

(Симметричный профиль)

- 5** При использовании асимметричного профиля фиксируйте доводчик в соответствующем положении аналогично изображению

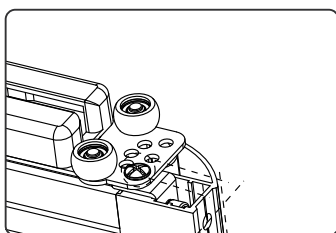

(Асимметричный профиль)

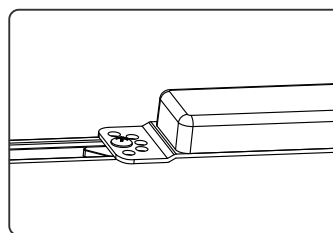

(Симметричный профиль)

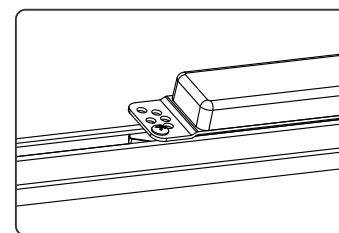

(Асимметричный профиль)

- 6** Захват переведите в открытое положение, как показано на рисунке

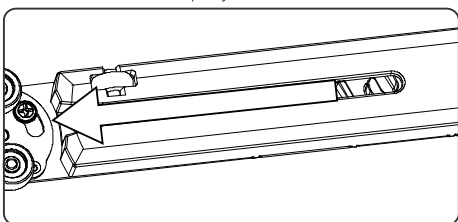

Установка и регулировка двери

1 Установите верхнюю и нижнюю направляющие

2 Установите улавливатели в верхнюю направляющую

3 Вставьте двери в направляющие

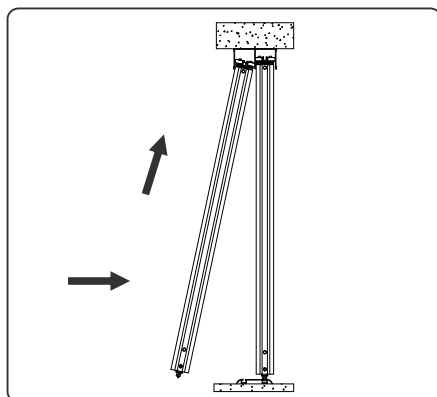

4 Регулировка нижних роликов по высоте. При необходимости отрегулируйте двери по высоте.

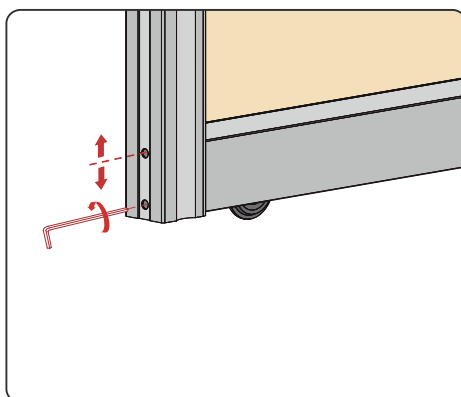

5 Толкните дверь. После срабатывания доводчика переместите дверь далее по ходу движения до нужного положения. Улавливатель автоматически установится. Затем откройте дверь и зафиксируйте улавливатель.

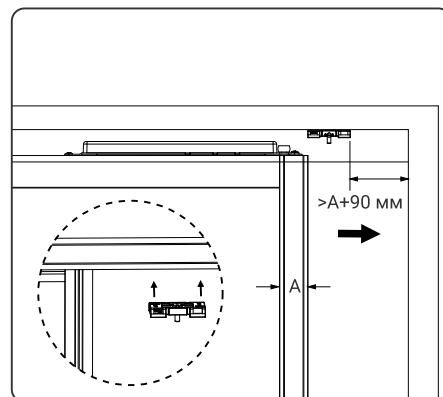

6 Откройте дверь. Закрепите улавливатель.

